

СОЦИОНИКА И ФИЛОСОФИЯ

УДК 141.1+159.923

Литвиненко И. Ю.

ФИЛОСОФИЯ КАК МИРОВОЗЗРЕНЧЕСКО-МЕТОДОЛОГИЧЕСКАЯ СИСТЕМА

Предлагаются размышления о существенных моментах философии как мировоззренческого инструмента познания.

Ключевые слова: соционика, философия, мировоззрение, методология, познание.

Философия как «любовь к размышлениям», призвана приносить свои плоды в виде мировоззрения, причем концептуально выверенного и логически выстроенного. Упрощенно говоря, начинать надо с начала, продолжать экономными, но ёмкими средствами. Такие пожелания известны, и даже более развернуты, однако результат их использования трудно сделать достаточно стройным.

Представим здесь «очередную попытку» на этом поприще, которая, как хочется полагать, окажется всё же достаточно изрядной. Используем для этого подходящие методологические средства – диалектический метод и тот инструментарий, который дает теория информационного метаболизма (соционика).

Итак, в качестве «начала» можно было бы избрать сентенцию, декларируемую в этом контексте коллегой С.И. Чурюмовым – «Мир существует». Конечно, здесь не обойтись без оговорок, уточнений и замечаний.

Начиная с «Мира», следует отметить, что в этом контексте он пишется обязательно с большой буквы, и в грамматическом аспекте оказывается существительным, конкретизирующим еще более общую категорию, взятую в абсолютном значении, а именно – «*всё*». То есть, вообще всё мы обозначаем словом «*Мир*» с большой буквы.

Касательно же «существует» следует сделать некоторую оговорку, поскольку в русском языке этот глагол несет в себе отголоски того, что является атрибутом живых существ. Как мы помним из школьного курса биологии, «жизнь – это способ существования белковых тел». Конечно, есть и математический контекст, где термин «существует» является простым и практически полным синонимом слова «есть». И предпочтение слову «существует» отдается исключительно из соображений благозвучности. И если бы мы перефразировали словосочетание в «Мир есть», то лексика русского языка прошептала бы с улыбкой вопрос «кого есть?» или даже «неужели его нужно съесть?». Таким образом, оставляя приводимую Семеном Ивановичем сентенцию в его редакции, следует иметь в виду слово «существует» как полный синоним слова «есть».

В русле приведенных рассуждений следует отметить, что язык подсказывает пару лексических единиц «быть» и «существовать». Можно было бы сказать, что Мир «осуществляет бытие», но слово «осуществляет» опять-таки содержит корень из «существования»! Жаль, что слово «бытие», которое является центральным в рассуждениях о Мире, не имеет удобоваримой глагольной формы, чтобы вменить это «действие» Миру. Тем не менее, к «бытию» привязывается прилагательное от древнегреческой основы – «онтологическое», т.е. – относящееся к бытию.

В теперешней философской науке это прилагательное придаётся трем т.н. «**онтологическим категориям**» – это *вещи, свойства, отношения* [18]. Говорят, что этим на самом общем уровне исчерпывается «сущее в Мире». Знаменательным в этой декларации является наличие предлога «в». Этим проясняется, что по отношению к Миру всё сущее является **внутренним**. Таким образом, парная категория *внешнее/внутреннее* является первым шагом по конкретизации бытия – от Мира, который является наиболее внешней системой, которую следует в русле основного инструментария системного подхода обозначить как «**Надсу-**

стему» (тоже с большой буквы), – ко всевозможным ее подсистемам, которые являются по отношению к ней *внутренними*.

Теперь нужно отметить, что термины «всё», «Мир», «Надсистема» являются методологическими, формально-инструментальными, требующими содержательного наполнения. Чем же Мир представлен в своем конкретном существовании? Известно чем – это *материя*, и она как раз и существует. Представлена она *веществом* и *полем*, а форма ее существования – *движение*.

Соционический инструментарий уже на этом фундаментальном этапе имеет свою адекватную представленность: отграниченные фрагменты вещества в достаточной мере соответствуют понятию *тело* (по крайней мере, на механистическом уровне), а его противоположность – *поле* – включает в себе и онтологическую категорию «отношения», и «поле» как разновидность материи [13]. В свою очередь «движение» оказывается достаточно самоочевидным фундаментальным понятием и не требует особого введения, обоснования или тем более определения, но зато неявно требует обозначить свою противоположность, которая оказывается вполне умозрительной – это «*покой*». Если движется всё, то нечто может покоиться только при выборе системы отсчета, связанной с ним, что, собственно, и закреплено в одной из редакций т.н. Первого закона механики. В соционике пара категорий *покой/движение* соответствует почти в полной мере понятиям *статика/динамика*. Даже при наличии замечаний или претензий к ним они, тем не менее, укоренились давно как общенаучное методологическое средство, и соционика просто воспользовалась ими в лице ее создательницы Аушры Аугустинавичюте.

Теперь следует остановиться на мировоззренческой концепции, ставящей на первое место в качестве основы мироздания не материю, а *энергию*. Будем полагать это заблуждением и поразмыслим о том, что в разворачиваемой здесь картине энергия появляется в связи с движением как атрибут материи, являясь как раз **мерой движения материи**. Методологически как «движение», так и «энергия» требуют к себе уточнения – «движение **чего?**». Знайки корпускулярно-волнового дуализма иногда утверждают, что вещество появляется при выходе из микромира в макромир и является уже продуктом восприятия этого макромира человеком. Однако тут можно ответить, что это не означает первичности энергии, а может означать первичность поля по отношению к веществу. Но они оба – всё та же материя, хоть и пребывающая в движении¹.

Следует задаться еще одним вопросом, который навязывается философам со стороны религиозного сознания, а именно – это вопрос о т.н. «сотворении Мира». Ответ на него противоречит многим религиозным воззрениям, поскольку заключается вот в чем: Мир не был создан, т.к. был и будет всегда. Конечно, идею бесконечности в пространстве и времени трудно принять человеческому сознанию, которое в обыденности постоянно отражает трехмерные коробки и висящие на их стенах хронометры. Однако, если допустить акт сотворения Мира, то сразу возникнут весьма неудобные вопросы: а что было до этого; а из чего взялось всё, если не было ничего? Все ухищрения, например, богословов, о специфике этого «ничего» приводят к тому, что это вовсе не «ничего», поэтому вразумительного ответа не получается. Можно предположить, что само желание поставить вопрос о **начале всего** является только лишь следствием отражения в сознании человека всевозможных обыденных процессов, которые начинаются и заканчиваются. Поэтому уместно было бы предложить мыслителям концепцию цикличности бытия Мира, как «вдох и выдох», причем даже т.н. «Большой взрыв» тогда представал бы как всего лишь очередной «выдох» после очередного «вдоха», поскольку он происходит в сущности не «из ничего», а из того, во что спрессовалось когда-то «всё», а теперь опять будет разворачиваться.

¹ Следует попутно отметить, что уже на этом, таком фундаментальном уровне обозначены категории, для которых есть соответствующие понятия в соционической теории (*внешнее/внутреннее, тело/поле, статика/динамика*), которые дают основания для введения и понимания системы информационных аспектов.

Дальнейшее размышление должно неизбежно приводить к поиску и нахождению противоположности для *материи*. Диалектическая пара *материальное/идеальное* выполняет и методологическую, инструментальную функцию, при этом *идея* причисляется философиями к ряду онтологических категорий – идеи также существуют в Мире [15]. Необходимо отдавать себе отчет, что идеи особым образом венчают собой этот ряд, который является именно рядом в указанном порядке, и вот почему. Каждая последующая категория применима к себе и к предыдущим категориям из этого ряда, а именно: *свойство* может быть у *вещи* и у *свойства*, *отношение* может быть между *вещами*, между *свойствами* и между *отношениями*. А *идея* включает в себе весь этот «букет», являясь продуктом его *отражения*.

Это следующий и очень серьезный этап в рассуждениях о сущем. Если рассматривать некие подсистемы Мира как отграниченные и притом движущиеся фрагменты материи, то в этом имеются предпосылки их взаимодействия. При этом они каким-то образом влияют друг на друга взаимодействуя; иначе говоря – как-то «сказываются друг на друге». Если выставить приоритеты в том, кто на кого повлиял, то можно говорить о влияющем *событии* и о подвергающемся ему *регистраторе* (этим категориям посвящен целый ряд статей, среди которых в одной из них специально и тщательно они рассматриваются [10]). В результате получается, что у *регистратора* под воздействием *события* происходят определенные изменения. Если воздействие исчерпывается механистическим контекстом, то речь идет о *подвержении*, однако в более сложных контекстах как раз и появляется феномен *отражения*. Его определяющий критерий – появление *образа* воздействующего *события* у *регистратора*, для чего *регистратор* непременно должен обладать *психикой*.

В нашем мире наиболее развитую психику имеет Человек, поэтому сутью т.н. **теории психического отражения** является концепция того, что «объективная реальность отражается субъективно в психике человека». Эта теория составляет концептуальную основу психологических наук. При этом можно дать определение в такой редакции: «*Психика* – функция высокоорганизованных живых систем, которая заключается в субъективном отражении ими объективной реальности, выступающая как инструмент отражения, хранилище отраженного и средство порождения вторичного отражения» [14].

Таким образом, психика – это то, что позволяет перевести объективную реальность в ее образ, который как раз и считается *идеальным*. Для объяснения того, что такое «идеальный образ», используют аналогию с зеркалом – Вы видите отражение, можете рассматривать его подробности, оно дает Вам сведения об отражаемом, однако же в реальности это всего лишь стекло, за которым нету того, что в нем отражено и видится Вами. Точно так же и психика «содержит в себе» образ подобно тому, как он «имеется» в зеркале.

В предложенном выше определении существенным является «порождение вторичного отражения». Оно связано с т.н. «**основным вопросом философии**», который, как известно, решается как утверждение о первичности *материального* по отношению к *идеальному*. Именно такому решению этого вопроса обязано и само философское учение – **диалектический материализм**, в котором *идеальное* присутствует, но на своём подобающем ему месте. Доктрина, в которой *идеальное* первично, именуется *идеализмом*; а представления о паритетности *материального* и *идеального* именуется *дуализмом*. Для их возникновения и развития предпосылки имеются опять-таки в особенностях человеческого сознания, более того – соционика дает ответ на вопрос о том, у индивидов с какими ТИМами будут предпосылки для определенных воззрений. Для этого используется соответствие соционического признака *сенсорность/интуитивность* признаку материализм/идеализм; а признак *экстратимность/интротимность* соответствует объективности/субъективности [3]. В итоге имеем:

- *интуитивные экстратимы* – объективные идеалисты;
- *интуитивные интротимы* – субъективные идеалисты;
- *сенсорные экстратимы* – объективные материалисты;
- *сенсорные интротимы* – субъективные материалисты.

Однако следует отметить, что любые рассуждения о т.н. «первичности» какой-либо *идеи* не принимают во внимание самого предмета этой идеи.

Даже в разделе «мышление» в общей психологии резонно утверждается, что мышление всегда опредмечено, т.е. мыслится всегда «о чем-то». С идеей – такая же история, и можно говорить о ее предмете, который, как ни крути, откуда-то взялся.

Итак, прежде чем породить вторичное отражение (в частности – в виде какой-либо идеи), субъект должен был получить некие предметные, содержательные основания для этого – то есть, сначала «побыть регистратором». Таким образом, решение основного вопроса философии о том, что материя первична, можно проиллюстрировать схематически (рис. 1), помня при этом, что иногда *регистратор* становится *субъектом*, и тогда его идеи могут влиять на материю, преобразовывая Мир по предварительному замыслу.



Рис. 1. Решение «Основного вопроса философии» – «переход» регистратора в субъект

Следующим возникает вопрос – отражается ли в человеческой психике реальность во всей полноте и адекватности? Ответ на него, естественно, отрицательный. Видимая часть спектра электромагнитных волн, звуковой диапазон колебания упругой среды, несовершенство анализаторов, искажения при восприятии, иллюзии – вот какие свидетельства имеем тому в подтверждение. Таким образом, в *событии* оказывается какая-то часть, доступная для того, чтобы *регистратор* мог ей подвергнуться. Эта часть концептуально должна быть связана с категорией *информации*, а информационный подход обязан закрепить это в явном виде и стать достойным инструментом познания.

Получается, что *для* психики информация неразрывно связана с действительностью, а *для* действительности – с ее отражением в психике (рис. 2).

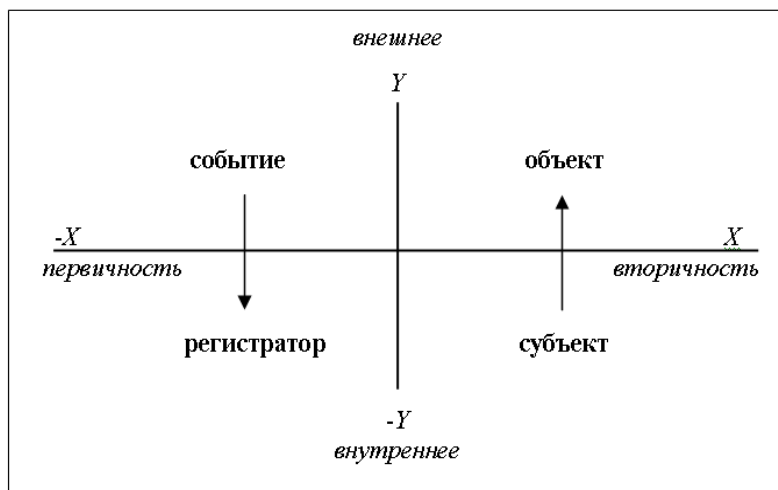

Рис. 2. Место Информации «между» Действительностью и Психикой

Приведем здесь такое определение: «**Информация** – это особая сущность взаимопереходов *материального* и *идеального*, связанная со способностью субъекта осуществлять эти переходы» [10].

Можно также сказать в более конкретном контексте, что информация – это представленность действительности для психики (в более общем ключе – *события* для *регистратора*). Эта схема показывает всю диалектичность информации как таковой, однако исследователи зачастую имеют свои индивидуальные предпочтения в понимании информации: то ли связывая ее с действительностью (обозначено на схеме цифрой «1»), то ли связывая её со способностью психики воспринимать эту действительность (цифра «2» на схеме). В терминах философии это может выглядеть как сложное утверждение: с одной стороны, информация не является ни материальным, ни идеальным (в методологическом плане), с другой стороны, она является и материальным, и идеальным (в онтологическом плане).

Используемые термины *событие* и *регистратор* оказываются не только достаточно общими категориями наподобие философских, а являются также служебными понятиями для прояснения того, что может обозначиться как **информационный процесс** (рис. 3).

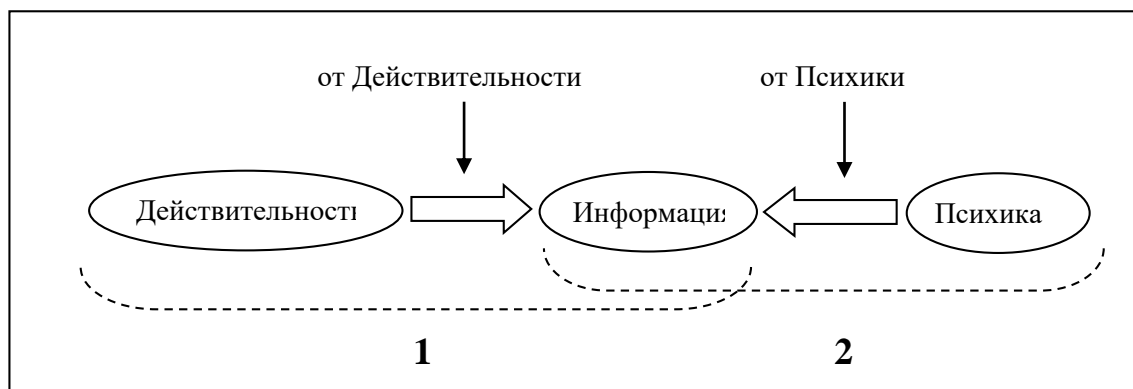

Рис. 3. Информационный процесс

Приведем для этого следующий комплекс определений:

- **Событие** – локальный в пространстве и времени комплекс движения материи.
- **Регистратор** – то, что способно испытать влияние со стороны **События**.
- **Информационное воздействие** – элемент информационного процесса (собственно, взаимоперехода).
- **Информационный эффект** – это индикатор **информационного воздействия**, который заключается в том, что у **Регистратора** изменился хотя бы один параметр.
- **Информационный поток** – последовательность **информационных воздействий** (динамический аспект).
- **Информационный поток** – сочетание семантики с носителем (статический аспект).

Как известно, понятие «информационный поток» участвовало в становлении важнейшего соционического теоретического конструкта – системы **информационных аспектов** (ИА), которые в несколько устаревшей редакции как раз и назывались «аспекты информационного потока». В предмете соционики постулируется, что информационный метаболизм рассматривается как обработка ИА **функциями информационного метаболизма** (ФИМ) – как своеобразными процессорами [4].

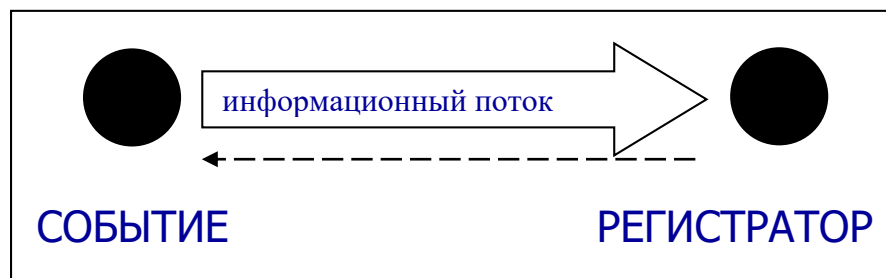
Таким образом, из трех компонентов предмета философии как науки (Мир; Человек; Познание Мира Человеком) получаем предпосылки для понимания того, что познание Мира Человеком опосредуется информационно.

Такое утверждение оказывается более методологическим, нежели онтологическим, представляя собой достаточно удобную концепцию для объяснения «познания Мира Человеком». Следует отметить, что в теории информационного метаболизма (соционика) имеется достаточный инструментарий, чтобы в наиболее общем ключе рассуждать о том, **что** познаётся и **как** познаётся.

1. Отвечая на первый вопрос, необходимо вести речь об информационных аспектах (ИА), на второй – о том, как ФИМ обрабатывают эти аспекты.

Итак, система ИА могла возникнуть в недрах философской науки, и они даже могли бы назваться «гносеологическими аспектами», однако появились они благодаря психологии. А история их появления в науке восходит к «*психическим функциям*» (ПФ), о которых вел речь Карл Густав Юнг. Произведя типологизацию индивидов на основе обширнейшей практики консультирования, он усматривал типические качества в том, какая из психических функций превалирует у индивида, выделив диалектические пары таких функций: *мышление/чувство* и *ощущения/интуиция*. Он сосредотачивал своё исследовательское внимание на том, как отражают действительность индивиды в связи с этим, а вот вопрос о предмете работы этих функций заострился в исследованиях других ученых.

В самом деле – коль уж есть инструмент отражения, то уместно было бы задуматься о том, с чем он «имеет дело», т.е. – о предмете такого отражения. Аушра Аугустинавичюте, создавая соционику как «науку об информационном метаболизме» на основе учения К. Юнга о «психологических типах», использовала также соответствующую идею Антона Кемпински [5]. Эта идея состояла в том, что по аналогии с метаболизмом веществ, происходящем в организме, стоит вести речь о таком же «метаболизме» в психике и понимать его как «прием, переработку и выдачу информации». Тогда то, что участвует в этом процессе, можно рассматривать как «элементы информационного метаболизма», каковой термин мы и видим в ранних работах А. Аугустинавичюте. Она понимала их как стороны действительности, на которые дифференцируется представление о Мире в психике индивидов. В итоге в этих работах использовалось и слово «аспекты» для предмета работы ПФ – «аспекты действительности» [1, с. 67].

Это дало основу для того, чтобы её последователи разработали соответствующую тематику – сначала речь шла об «аспектах информационного потока», затем укоренился термин «информационные аспекты», а также термин для обозначения этой части учения об ИМ – «аспектоника» [8; 17].

Развитие представлений об ИА шло от конкретного к абстрактному – сначала как соответствие аспектов тем ПФ, которые образуют восьмиэлементную совокупность – две пары ПФ (в обновленной терминологической редакции – *логика/этика* и *сенсорика/интуиция* – в связи с «экстравертной или интровертной установкой» психики индивида). Затем встала задача очертить «семантику аспектов» – словесное наполнение того, что собой представляет каждый из ИА. В этом вопросе присутствовало множество разночтений и толкований всевозможного авторства, пока дело не дошло до установления методологических основ решения этой задачи [7]. Таким образом, в итоге совокупность ИА предстала как достаточно абстрактное порождение, сопоставимое с алфавитом для фонематической письменности или с набором арабских цифр для записи чисел, обозначающих количество.

Основы для понятийного введения и соответствующего содержательного наполнения совокупности ИА заключаются в том, что упомянутые выше парные признаки ИА сопоставимы с достаточно общими философскими категориями, а также ключевыми понятиями системного подхода (табл. 1).

Таблица 1. Философия, системный подход и парные признаки ИА

Философские категории	Системный подход	Парные признаки аспектов
Внешнее/внутреннее	Надсистема/подсистема	<i>Внешнее/внутреннее</i>
Вещь/отношение	Компонент/связь	<i>Тело/поле</i>
Покой/движение	Устройство/функционирование	<i>Статика/динамика</i>

Если применить к значениям этих признаков принцип системного подхода о возникновении «нового системного качества» при объединении компонентов в целое, то как раз и получится 8 «объединений». Можно только повторить, что такую операцию возможно было

проделать в философском предметном поле с использованием указанных категорий. Значения этих признаков были детально проанализированы и сопоставлены с общенаучными и философскими категориями, в результате чего было получено более отчетливое понимание смыслов соответствующих терминов [13]. Если же говорить о соотношении философии и соционики, то видно следующее: конечно, для соционики получаем возможность фундаментального обоснования, введения и наполнения одного из важнейших фрагментов ее предмета. А со стороны философии мы можем видеть более отчетливое понимание некоторых ее категорий, тоже достаточно фундаментальных.

Таким образом, встаёт целый ряд таких категорий при соотнесении значений указанных признаков (табл. 2). При этом имеется нюанс в предметной сфере философии как науки, потому как один и тот же аспект может касаться как Мира в его наиболее общей сущности, так и в частности – Человека, живущего в Мире. Это отражено в соответствующих столбцах таблицы. Отметим еще и то, что собственно аспекты для удобства обозначены графическими символами (значками), а их названия в соционике идут от несколько откорректированных названий для психических функций. Поэтому, как видим, эти названия ближе к контексту Человека.

Таблица 2. Биполярные признаки ИА, названия соответствующих ФИМ и варианты их семантики для характеристик объекта и субъекта

Признаки аспекта	Ω	Функция ИМ	Семантика	
			Мир	Человек
<i>статика/внутреннее/тело</i>	▲	интуиция возможностей	содержание	понимание
<i>статика/внешнее/тело</i>	●	волевая сенсорика	форма	сила
<i>динамика/внутреннее/тело</i>	└	этика эмоций	энергия	эмоции
<i>динамика/внешнее/тело</i>	■	деловая логика	движение	деятельность
<i>статика/внешнее/поле</i>	□	структурная логика	структура	мышление
<i>статика/внутреннее/поле</i>	┌	этика отношений	стремления	чувства
<i>динамика/внешнее/поле</i>	○	сенсорика ощущений	сигнал	ощущения
<i>динамика/внутреннее/поле</i>	△	интуиция времени	изменчивость	образ

Следует отметить, что соотношение контекстов Мира и Человека несколько сложнее, чем просто два пункта. В соответствующей статье [13] речь идет о четырех уровнях: механистический, системный, уровень человека и уровень обработки аспектов. Также следует отметить, что слова, находящиеся в колонке «Мир», использованы в учебном пособии по основам соционики, а для более философского контекста имеются нюансы в семантике аспектов, более близкие к нему. Так, если «черные» аспекты достаточно адекватны философским категориям, то касательно белых нужно отметить следующее. Статические аспекты почти полностью исчерпывают установившиеся трактовки категории «отношение» (только ИА □ соответствует объективным отношениям, а ┌ – пристрастным). Динамические аспекты некоторыми гранями своей семантики могут обозначать *пространство* и *время* (соответственно ○ и △). Действительно, в изучении основ философии ключевое внимание уделяется пространству и времени, форме и содержанию, движению и энергии. Если к этому добавить то, что «черные» (аспекты *тела*) в общем соответствуют *вещи* в широком смысле, то такая

совокупность ИА в приведенной редакции является достаточно фундаментальной для предмета философии.

Указанные значения признаков ИА становятся в итоге инструментальным подспорьем в познании Мира Человеком, когда он выступает субъектом размышлений. Это он произвольно определяет, рассматривать ли ему *вещь (тело)* или *отношения (поле)*; ограничиться *внешней* стороной или углубиться *внутрь*; исследовать реальное функционирование, движение (*динамика*) или абстрагироваться от него и попытаться понять, каков предмет рассмотрения вне контекста изменений, сам по себе (*статика*). Имея такой инструментарий, исследователь может прямо сказать собеседнику, на что следует направлять своё познающее сознание, да и сам будет отчетливее осуществлять свою научную деятельность.

2. Если совокупность из 8 ИА представляет собой такой исследовательский базис, то тем не менее, индивидуальная психика имеет свои приоритеты в нем – они определяются врожденным типом информационного метаболизма (ТИМом) индивида. Эти приоритеты являются следствием того, что функции информационного метаболизма (ФИМ) имеют различную оснащенность в обработке ИА в зависимости от своей позиции в общей структуре каждого ТИМа. Здесь мы подходим к другому вопросу – **как** Человек осуществляет познание Мира в информационном плане. В соционике постулируется, что каждый аспект обрабатывается соответствующей ФИМ как своеобразным процессором [11]. А вот уже «оснащение» ФИМ для обработки определяется количеством параметров, которые она способна выделить в «своём» аспекте. Свойство ФИМ иметь определенный набор параметров называется «мерность ФИМ», а количество параметров изменяется от 1 до 4. Они добавляются последовательно и имеют следующие названия: *опыт, нормы, ситуация, глобальность* [2].

Приходится констатировать, что соционика опередила философию в части познания Мира Человеком, но это должно стимулировать развитие философии. Об этом пойдет речь далее.

Размышления о том, как изменяется способность познавать окружающую действительность в связи с оснащенностью ФИМ соответствующими параметрами, могут выводить нашу мысль в более общие, философские контексты. И тогда как раз и вырисовывается более общая картина познания, которое в своём разворачивании претерпевает определенные изменения, происходящие скачкообразно, вполне в соответствии с основными законами диалектики.

Можно сказать, что в мы имеем дело со скачкообразными переходами с уровня на уровень, и выделить критерии того, что скачок с необходимостью происходит, а уровням поставить в соответствие **этапы познания**. Первый этап связан с тем, что познающий субъект впервые сталкивается с **явлением**, и этот термин может быть принят для обозначения этого этапа. Напомним, что соответствующий параметр ФИМ называется *опыт*, что вполне сопоставимо. На этом этапе трудно говорить о явлении, уместны междометия и жесты, пока не будет найдено **слово** для его обозначения. Это как раз и окажется критерием того, что познание перешло на следующий этап, который заслуживает названия **понятие** (в соционике соответствующий параметр называется *нормы*).

Этим понятием уже можно обмениваться с собеседниками, но встаёт проблема – унифицировано ли понимание всеми собеседниками? Для ее решения необходимо дать четкое определение этому понятию. Соответствующая форма мышления в предмете, например, общей психологии называется *суждение*, а в соционике этот параметр называется *ситуация*. Уместно, чтобы соответствующий этап познания назывался **определенность**. Далее может оказаться, что предложенное определение является достаточно частным и оказывается подходящим в какой-то предметной сфере или стороне рассмотрения. Следовательно, существуют контексты, где определения будут другие; и нужно отдавать себе отчет в том, что это не противоречие, а именно различие контекстов. Тот же «язык», например, будет определен по-разному в анатомии и лингвистике. Поэтому уместным названием для этого этапа будет **контекст** (а в соционике соответствующий параметр называется *глобальность*).

Говоря о соответствии полученной картины основным законам философии, следует отметить, что ее можно проиллюстрировать графически (рис. 4). Противоположности обозначены точками 1 – 3 и 2 – 4; единство противоположностей символизируют пунктирные линии, соединяющие их. То, что динамический «переход» из одной противоположности к другой осуществляется не сразу, а через полюс другого единства, возможно, нуждается в определенном философском обосновании; однако К.Г. Юнг говорит об этом (в своей книге о психологических типах [20]) в связи с работой ПФ и в частности – о работе «вспомогательной функции», а также изображая свой «компас» ПФ, который в точности соответствовал бы плоскости окружности на нашем рисунке, если взять «вид сверху» (см. рис. 4).



Рис. 4. Этапы познания и основные законы философии

В общем две пары противоположностей, изображенных на плоскости, дают основу для т.н. «Декартовой системы координат» (ДСК) – в ней единства традиционно обозначаются латинскими буквами x и y ; противоположности в них – знаками «+» и «-» (при этом собственно в математике еще задается направление соответствующих осей, а также единичный отрезок). А в гуманитарных науках можно вести речь о том, что такая система характеризует минимально возможную четырехкомпонентную типологию, основанную на двух парных признаках – напр., если это уравновешенность/неуравновешенность и преобладание возбуждения/торможения, то получаются типы высшей нервной деятельности (ВНД). Как бы ни назывались конкретные типологические единицы, формально имеем типы в связи со значениями их признаков: X, Y ; $-X, Y$; $X, -Y$; $-X, -Y$. Также получается и две пары отношений между ними: *сходство/различие* между типами из одной полуплоскости и *тождество/противоположность* между типами, расположенными по диагонали.

Так выглядит статическое основание полученной конструкции. В динамике же, при попытке «прохождения» по пронумерованным пунктам, уместно будет дополнительно проиллюстрировать процесс в удобной форме. Исходный пункт «1» можно символизировать жирной точкой как иллюстрацию существования собственно *явления*. Появление в точке «2» следующего параметра (*понятие*) иллюстрируется своеобразным «поднятием на ступеньку», что выглядит на рисунке как вертикально направленная стрелочка. В итоге четверть оборота в иллюстрации пути познания предстаёт как дуга в пространстве, поднимающаяся над окружностью на одну ступень. Дальнейший процесс иллюстрируется так же – добавлением ступенек, обозначенных набором столбиков под стрелочками (такого же размера). В итоге процесс показан в некоторой «финальной» точке «4» (см. рис. 4). Здесь можно вспомнить известную сентенцию философов о том, что «развитие идет по спирали» – если продолжить линию, которая бы оказалась над исходной точкой, только «на новом уровне»².

Также следует упомянуть в плане связи философии и соционики, что схема, описывающая ИМ и называемая «Модель А», как раз и может быть обоснована как система из двух таких противоположенных винтовых линий. С другой стороны, зная заранее устрой-

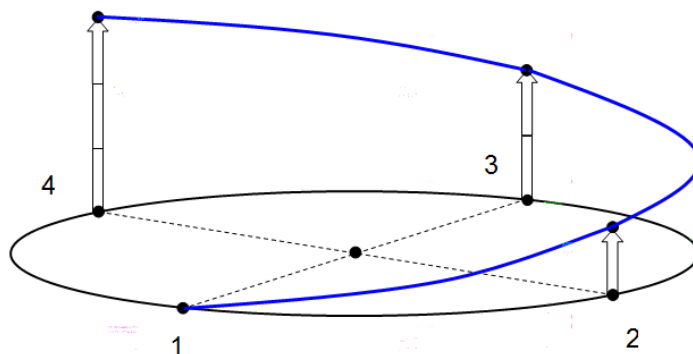
² Справедливости ради следует заметить, что полученная фигура называется «винтовая линия», а не «спираль».

ство и функционирование этой модели как раз и можно было сделать приведенные здесь заключения о пути познания Мира Человеком. Попутно следует обратить внимание, что элементарные процессы оказываются циклическими и четырехфазными. Исследователи отмечают достаточную меру сходства между такими разными процессами – от извержения вулкана до этногенеза и проч. (С. Штейников, по [19]), фазы которого можно обозначить как зарождение, нарастание, кульминация, спад [14].

Каким образом это всё базируется на том, что известно в философии как «**Основные законы диалектики**», можно рассмотреть подробнее. В свое время были предложены формулировки для этих законов с учетом соционической методологии, что привело, в частности, к доведению их количества до 4 [6]. Приведем здесь эти соображения и их результаты, которые могут быть применены и в преподавании философии. Инструментальными предпосылками для этих размышлений было то, что необходимо учитывать *статическую* и *динамическую* стороны в понимании этих законов, а следовательно – и в уточнении названий и в предоставлении их формулировок. Это выливается в ряд предпосылочных утверждений, которые были представлены в докладе на заседании Запорожского философского клуба [12]:

- признание *статичности* категорий «борьба» и «переход» в первом и втором законах;
- признание того, что «переход» происходит не в реальности, а в познающем сознании субъекта;
- признание *динамичности* контекста «отрицания» в третьем законе.

Предпосылки для формулировки **Первого** закона диалектики выглядят так:

- «единство» – умозрительный контекст применения «противоположностей» при рассмотрении одного объекта (как ответ на неизменно встающий вопрос: «противоположность в чём?»);
- «борьба» связывается с контекстом меры как удаленности свойств реального объекта от «противоположностей»;
- признание производного характера категорий «борьба» и «единство», что влечет за собой необязательность их использования в формулировке Первого закона.

В итоге получено его новое название, а также формулировка его содержания:

«1. Закон противоположности: каждое нечто имеет противоположность».

Философские категории, которые следует ввести и рассматривать в русле Первого закона: единство/противоположность; внешнее/внутреннее; раздельность/слитность; дискретность/континуальность; целое/часть; общее/частное; сложное/простое.

Предпосылки для формулировки **Второго** закона диалектики таковы:

- «количество» – мера противоположности, выраженная в единицах измерения;
- связь «количества» и «качества» устанавливается познающим субъектом, который осуществляет в своем познании своеобразный *переход* одного в другое;
- признание необходимости в явном виде задекларировать роль познающего субъекта в постижении мира, введя дополнительный закон между первым и вторым, связав его с основным вопросом философии.

Таким образом, получаем дополнительный к Первому закон 1а с таким названием и формулировкой:

«1а. Закон диалектики материального и идеального: материальное отражается идеальным; идеальное порождает материальное».

Философские категории, которые следует ввести и рассматривать в русле этого закона: материальное/идеальное; отражение/подвержение; событие/регистратор; объект/субъект; информация/психика.

Далее, из Второго закона было предложено исключить слово «переход» как фактор «динамического разлада» в его понимании:

«2. Закон диалектики качества и количества: качество и количество диалектически связаны в единство и взаимно определяют друг друга».

Как своеобразную иллюстрацию работы познающего сознания с этими категориями предлагается пример со стаканом и его содержимым: если количество содержимого максимально, то познающее сознание делает этот переход количества в качество и наделяет стакан качеством «полный»; если же количество минимально – «пустой».

Философские категории, которые следует ввести и рассматривать в русле Второго закона: вещь/отношение; сходство/различие; тождество/противоположность; причина/следствие и каузальность/акаузальность; явление/сущность.

Предпосылки для формулировки **Третьего** закон диалектики таковы:

- «отрицание», будучи приложенным к «отрицанию», выводит с неизбежностью в исключительно динамический контекст, поскольку второе отрицание «происходит потом», вслед за первым;
- противоположности следует рассматривать в двух парах, при этом смена противоположностей в паре происходит через полюс другой пары, в результате чего возникает метафорическая графическая иллюстрация этого в форме витка винтовой линии;
- признание необходимости рассматривать две противоположенные винтовые линии (как методологическое средство) для реальных процессов.

В итоге получаем его новое название, а также формулировку его содержания:

«3. Закон диалектики развития: противоположности сменяют друг друга в динамике» (причем слова «в динамике» можно бы и убрать из этой формулировки).

Философские категории, которые следует ввести и рассматривать в русле Третьего закона, таковы: движение/покой; прямое/обратное; эволюция/инволюция; прогресс/регресс; новое/старое; постепенное/скачкообразное; случайность/предопределенность.

Таким образом, приведенный рисунок (см. рис. 4) иллюстрирует комплекс этих законов достаточно адекватно, а кроме того – оказывается обладающим неким эвристическим потенциалом. Как на него можно еще посмотреть и что с ним сделать? Прежде всего, видится криволинейный «загнутый» треугольник, образованный точками 1, 4 и точкой над ней. В своём выпрямленном виде он бы мог иллюстрировать эти «скачки», переходы по указанным уровням, которые требовалось бы обозначить явно и в философском ключе. Вопрос бы заключался в том – поставить его на вершину или на основание? Для ответа на него следует иметь в виду, что сама альтернатива «или» выпадает из диалектического мировоззрения. В русле диалектического метода следует утверждать, что должно присутствовать два встречных направления – «туда» и «обратно». Это можно иллюстрировать поставив два треугольника напротив – один на основании, другой – на вершине.

Также становится ясно, что вершина, точка в треугольниках символизирует нечто единичное, а переходы на следующие уровни – изменение меры общности. Тогда логичным будет использовать философские категории, которые как раз и привлекаются для обозначения меры общности. Если расположить их в порядке убывания, то получится такой ряд: *всеобщее* → *общее* → *частное* → *единичное*. При этом *всеобщее/единичное* имеют абсолютный характер, а *общее/частное* – относительно-сопоставительный.

На основе этих рассуждений может быть предложена схематическая модель «**Контрапунктивный двойной тетрон**» (рис. 5), название которой происходит из ее внешнего вида. Она была предложена ранее в связи с попыткой осмысления представлений о диалектике, когда её символ в недифференцированном виде, известный как «монада», был разобран на две «капли», которые трансформировались в треугольники, разделенные на указанные выше уровни общности [9]. В итоге полученная конструкция позволяет схематизировать как реальные явления, так и представления о них.

Так, например, эта модель может объяснить **устройство материального мира**, всего лишь расположив на уровнях соответствующие фрагменты материи: на *всеобщем* уровне → элементарные частицы; на уровне *общего* → атомы химических элементов; на уровне *частного* → молекулы веществ; на уровне *единичного* → физические конгломераты веществ как они встречаются в реальности.

Что касается представлений о **Человеке** – эта модель также может объяснить его сущность успешнее, чем это было раньше. Известно утверждение о биосоциальной природе человека, а также и то, что в гуманитарных науках, особенно в психологических, сложилась традиция использовать термин «личность» для единичного явления. Следует признать, что в представлениях о Человеке как субъекте постижения Мира и активной деятельности не заострялся именно вопрос об этом явлении в контексте противопоставления *общего/единичного*.



Рис. 5. Контрапунктивный двойной тетрон

Попытки разобраться в этом вопросе представлены, в частности, в хрестоматии «Психология личности» [16]. В ней собраны взгляды разных достаточно вдумчивых исследователей этого вопроса. Один из авторов, присутствующих в этой хрестоматии, Б.Г. Ананьев говорит о «структуре человека как индивида, личности и субъекта деятельности» [16, с. 30].

Однако его предварительный вывод не представляется методологически безупречным: «Таким образом, касаясь отдельного человеческого существа как сложнейшего целостного организма, общественного деятеля, субъекта познания и практической деятельности, приходится во всех случаях употреблять лишь одно понятие – личность» [цит. по 16, с. 53].

Тем не менее, в его дальнейших высказываниях можно было бы найти достаточно предпосылок для наведения порядка в этом вопросе: «понятия «индивид», «личность», «индивидуальность» ... соответствуют главным характеристикам человека» [16, с. 62]; а также: «В этих определениях многие характеристики человека как психофизического существа – индивида, личности, индивидуальности – как бы перекрывают друг друга. Из всего набора необходимых для полного определения свойств человека не указывалось специально понятие «субъект», которому придавали важное значение С.Л. Рубинштейн, Д.Н. Узнадзе и др.» [16, с. 65].

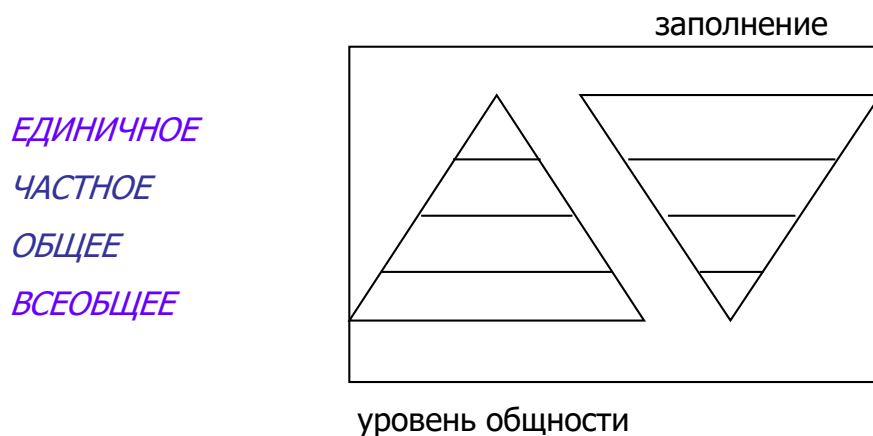
Суть и отчетливую картину этого «перекрывания», прочувствованного в каком-то смысле Б.Г. Ананьевым, начнем получать с того, чтобы выдвинуть существенные критерии для упорядочения предмета рассмотрения. Они, в полном соответствии с диалектическим методом, должны являть собой парные признаки. В данном случае для самого **явления** наисущественнейшим будет взят признак *общее/единичное*. Далее, с учетом противопоставления социального контекста биологическому, которое сквозит в научном продукте почти всех авторов подобных исследований, нужно взять для **сущности** этого явления признак *биологическое/социальное*, что в методологическом ключе должно выглядеть как *общее/частное*.

В итоге получаем разнесение этих понятий по квадрантам ДСК следующим образом (рис. 6). Примечательно, что «личность» оказывается понятием для общего явления в узком смысле. Конечно, как *человек*, так и *личность*, обозначая общие явления, могут конкретизироваться в единичные, что мы и видим на рисунке (см. рис. 6). Если *человек* обозначает об-

щее в биологическом смысле для всех (анатомия и физиология), то и личность так же должна обозначать общее, но в своем предметном контексте (психика и психические явления).

Более того, стрелочками показано как раз уменьшение общности в представленных понятиях. Поэтому следует установить такое соответствие: человек (*всеобщее*) → личность (*общее*) → индивид (*частное*) → индивидуальность (*единичное*) – как в уровнях контрапунктивного двойного тетрона. Далее следует углубиться в понимание того, что такое, собственно, уровни и как они соотносятся между собой.



Рис. 6. Разложение терминов по парным признакам

Само слово «уровень» является общенаучным термином и не нуждается в определении. Такие термины носят инструментальный характер – достаточно универсальный и самоочевидный для понимания. Можно, конечно, сказать, что в механистическом контексте – самом простом – речь идет об отметке высоты чего-либо. Однако в полном соответствии с Законом диалектики количества и качества достижение определенной высоты знаменует собой появление нового качества, например – второй этаж в отличие от первого.

Абстрагируясь далее от механистического контекста можно выйти и на понимание т.н. «вложенных системных уровней». Эту идею следует проиллюстрировать графически для лучшего понимания (рис. 7).

Наиболее удачным представлением системной вложенности может служить объемная фигура, изображенная на рис. 7-а, которую следует рассмотреть и в разрезе (рис. 7-б).

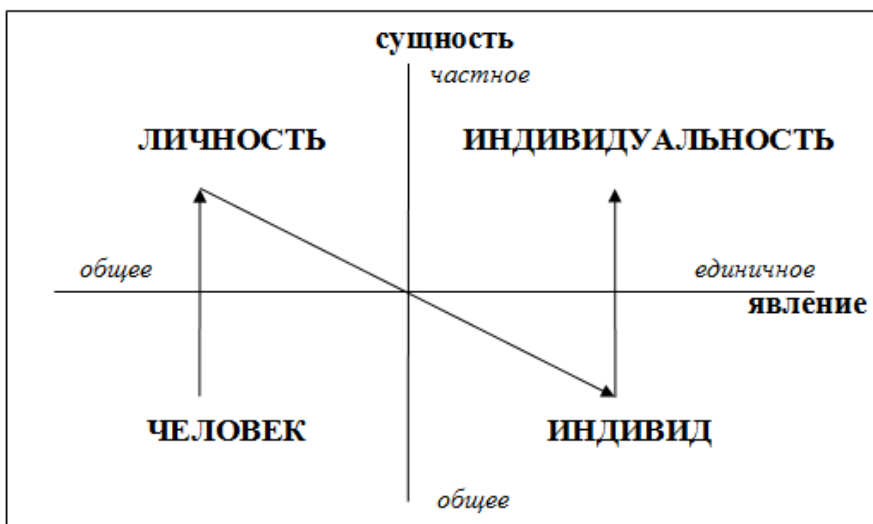

Рис. 7-а – Объемная фигура



Рис. 7-б – Фигура в разрезе

Здесь видим два уровня, при этом один из них частично вложен во второй. Назвать то, что попадает на эти два уровня, оказывается вполне естественным так – **основное** (фундаментальный, нижний уровень) и **главное** (надстраивающийся, верхний уровень).

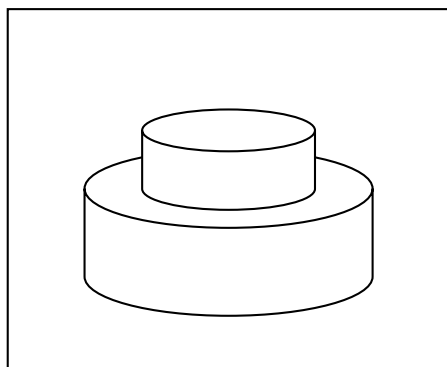
В разрезе (вид сбоку) видим два пересекающихся прямоугольника, которые образуют собой три области: №1 – собственно базовую (свободную от пересечения), №2 – пересеченную (общую) и №3 – надстроенную (выступающую). Поскольку в каждую из областей метафорически вкладывается определенный смысл, уместно назвать эти области **«семантическими полями»**.

Примечательно то, что поле №2 имеет два встречных контекста: снизу вверх (как из фундаментального нарождается надстраиваемое) и сверху вниз (какое происхождение имеет надстраиваемое). Забегая вперед, отметим, что так соотносятся, например, биологическая и психологическая сущности человека: в первом контексте речь нужно вести о том, что наш биологический вид имеет предпосылки к психическому отражению и сознанию, а во втором – о физиологических основах психических явлений.

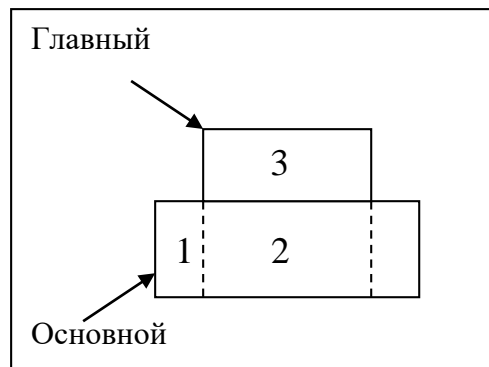
Чтобы проиллюстрировать идею вложенности системных уровней в представлении субъекта психического отражения и деятельности, изобразим схематически последовательное «вкладывание» тех символических обозначений, которые соответствуют рассмотренным выше терминам для субъекта (рис. 8).



Рис. 8 – Последовательное «вкладывание» понятий

На первом этапе в понятие *человек* «вкладывается» *личность*. О том, как должен выглядеть результат такого вложения, уже шла речь при пояснении к предыдущему рисунку (см. рис. 7). Добавим, что здесь говорится всё еще об общем явлении. На следующем этапе в полученную конструкцию «вкладывается» *индивид*, который весь относится к единичному явлению (хотя пока еще вне контекста социализации). И вот именно здесь появляется контекст единичности и для *человека*, и для *личности*. Смысл этого заключается в том, что эти понятия для общих явлений **могут** иметь единичную конкретизацию. Могут, но на этом этапе «вкладывания» пока её не имеют во всей полноте, а только во врожденных предпосылках.

Наконец, последнее «вложение» – в полученную конструкцию вкладывается *индивидуальность*. Этот столбик отражает единичное явление, в котором видны уровни, символизирующие череду конкретизаций из-за переходов к соответствующим предметным сферам. Вся эта полученная конструкция иллюстрирует отчетливо и в полной мере то отмеченное нами утверждение Б.Г. Ананьева о том, что «многие характеристики человека как психофизического существа – индивида, личности, индивидуальности – как бы перекрывают друг друга» [16, с. 62].

Рассмотрение именно таким образом четырехуровневого субъекта было предпринято с целью более отчетливого терминологического разграничения фундаментальных категорий *человек*, *личность*, *индивид*, *индивидуальность*. Однако эта задача (с помощью средств системного подхода) была решена попутно, поскольку субъект в такой форме для лучшего понимания сущности Человека уместно представлять через очерчивание горизонтальных

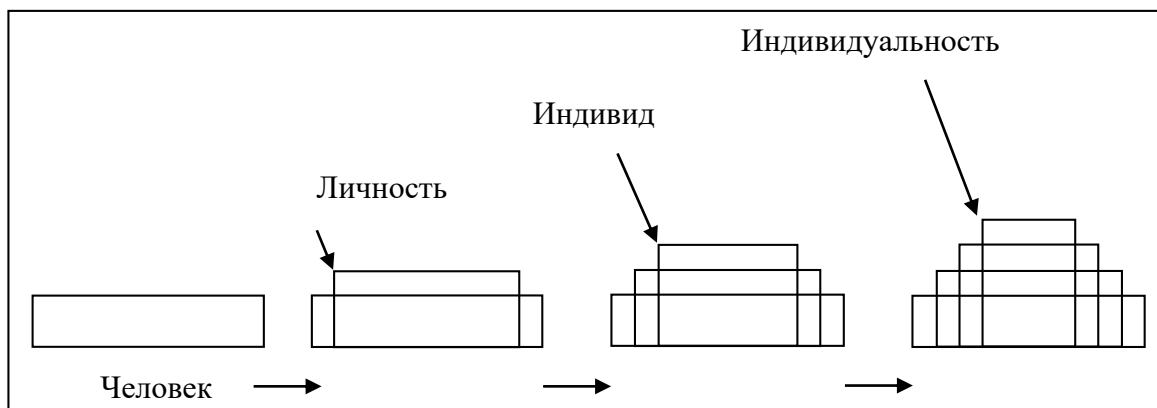
уровней. Они, судя по всему, соответствуют указанным предметным сферам человековедения (рис. 9).

Рассматривая проблему биосоциальности человека с учетом соционической методологии, получаем дополнительную, типологическую сущность человека как врожденный соционический тип у индивида. Результатом оказывается схематическая модель, где по уровням убывания общности раскладываются полученные контексты рассмотрения природы человека. При этом в полученной модели учитывается вложенность уровней, в результате чего получены «пересечения уровней», которые пронумерованы и рассмотрены как своеобразные «семантические поля» (см. рис. 9).



Рис. 9. Четырехуровневый субъект

Нужно сказать, что поля №№ 1 – 4 задают предмет соответствующего горизонтального уровня. При этом все они являются теоретическими (кроме поля №4 – теоретического и практического одновременно): №1 – биология человека; №2 – общая психология; №3 – теория информационного метаболизма (соционика); №4 – социальные науки (учение о социальных институтах), а также реальная социальная ситуация *индивидуальности* (неповторимый процесс и уникальный результат социализации).

Рассматривая остальные семантические поля, будем помнить о двух противоположенных контекстах – «снизу вверх» и «сверху вниз». Итак, повторяя смысл поля №5 – «пересечения» биологии и психологии – в первом контексте речь должна идти о том, человек имеет биологические предпосылки к тому, чтобы обладать психикой, имея для этого нервную систему, инстинкты и рефлексы; во втором контексте – о физиологических основах психических явлений.

Поле №6 – «пересечение» психологии и соционики – в первом контексте речь должна идти о типологической специализации психических явлений; во втором – о том, в какой психологической форме представлены типологические особенности *индивида*.

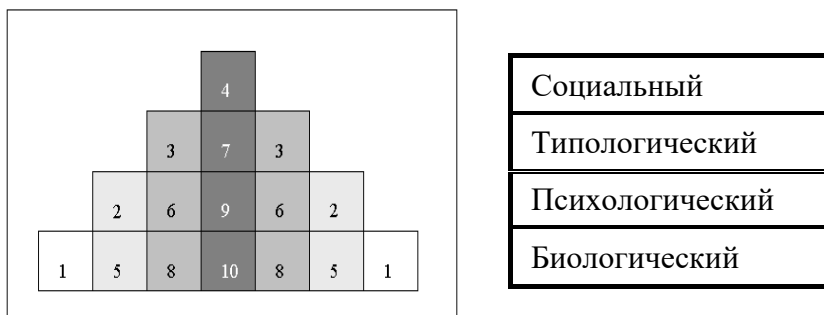
Поле №7 – «пересечение» соционики и социологии – первый контекст отражает индивидуальные различия у реальных носителей типа из-за особенностей социализации; во втором контексте – это те типологические качества, которыми обладают субъекты социальных взаимодействий.

Поле №8 – «пересечение» соционики и биологии – в первом контексте следует говорить о том, что *человек* вообще имеет соционную природу, и *индивид* является носителем типа; во втором – о телесных особенностях и проявлениях носителя типа.

Поле №9 – «пересечение» социологии и психологии – в первом контексте речь должна идти о том, что психические явления при социализации оказываются уникальными для субъекта; во втором – что субъекты социальной жизни имеют уникальный психический склад. Это то поле, на котором термин «личность» используется традиционно для единичного явления, что не правомерно распространять на всего единичного субъекта.

Поле №10 – «пересечение» социологии и биологии – в первом контексте речь должна идти о том, что венцом развития *человека* является социализированная *индивидуальность*; во втором – что *индивидуальность* имеет в своих качествах также и организменный компонент.

Итак, полученная системная картина может показаться на первый взгляд громоздкой, однако же тот порядок, который заключен в ней, позволяет не только постичь ее во всем комплексе, но и затем пользоваться при восприятии разнообразнейших субъектов, находя их частным проявлениям соответствующее место в этом теоретическом построении. Метафорически этот инструмент можно уподобить стеклянной призме, позволяющей разложить свет на известный цветовой спектр.

Мировоззренческим итогом этих рассуждений должны стать наиболее общие представления о сущности Человека, которая предстает как целостная система: биологическая основа, на которой «надстраивается» психика, становление которой в онтогенезе происходит с учетом типологической структуры как неповторимый процесс и уникальный результат социализации. Относительная новизна такого представления состоит как раз во введении типологического уровня, которого раньше не было в таком «отдельном» и в достаточной мере определяющем качестве. Однако в философии проблематике Человека посвящено намного больше, чем указанные здесь моменты. Представления о духовности, о добре и зле, этике и морали, свободе, совести и прочих *этических* (в соционическом смысле) категориях заслуживают отдельного рассмотрения. Но подлинно научными и в то же время философскими они могут оказаться только если будут опираться на мировоззренческо-методологические основы. Такому рассмотрению будет посвящена отдельная статья.

А пока отметим, что представленное здесь философствование выглядит, вероятно, «правильным и хорошим» благодаря применению адекватного инструментария – системного подхода и положений теории информационного метаболизма.

Л и т е р а т у р а :

1. *Аугустинавичюте А.* Соционика. – М.: Черная белка, 2008. – 568с.
2. *Бужалов А. В.* Структура и размерность функций информационного метаболизма. // Соционика, ментология и психология личности (СМиПЛ). – 1995. – №2.
3. *Гуленко В. В.* Восприятие мира социотипом // СМиПЛ. – 1997. – № 6.
4. *Ермак В. Д.* Структура и функционирование психики человека с системной точки зрения // СМиПЛ. – 1996. – №3.
5. *Кемпинский А.* Экзистенциальная психиатрия. – М. – СПб.: Университетская книга, Совершенство, 1998. – 320 стр.
6. *Литвиненко И. Ю.* Основные законы диалектики: критика и альтернатива // СМиПЛ. – 2005. – №2. – С.51-54.
7. *Литвиненко И. Ю.* Система аспектов информационного потока и соционический подход к экспликации их семантики // СМиПЛ. – 2007. – №5. – С.51-62.
8. *Литвиненко И. Ю.* Аспектоника: какой она должна быть // СМиПЛ. – 2012. – №5. – С. 31-39.
9. *Литвиненко И. Ю.* Современная методология как метафорический результат западной рационализации восточной мудрости // СМиПЛ. – 2015. – №2. – С. 46-51.
10. *Литвиненко И. Ю.* О сущности информации в контексте методологических уровней // СМиПЛ. – 2015. – №3. – С. 53-60.
11. *Литвиненко И. Ю.* Предмет соционики и постулирование ее основ // СМиПЛ. – 2015. – №4. – С. 39-58.
12. *Литвиненко И. Ю.* Философская наука и соционическая методология // Психология и соционика межличностных отношений. – 2016. – № 9-10. – С. 5-10.
13. *Литвиненко И. Ю.* Проблемы при экспликации семантики информационных аспектов (Основное и производное в «семантике аспектов») // 2017. – №1. – С. 21-44.
14. *Литвиненко И.Ю.* Что еще нужно знать о методологических средствах для гуманитарных исследований // СМиПЛ. – 2019. – №6. – С. 39-59.
15. План-конспект лекций по курсу философии: учебно-метод. пособие / В.И.Воловик, В.И.Коляда, В.А.Таран и др.; под общ. ред. докт. философ. наук В.И.Воловика. – Запорожье: ЗГУ, 1992. – 192с.
16. *Седых Р.К.* Аспектоника. – Электронный ресурс. – Режим доступа: <http://model-a.narod.ru/aspectonica.html>
17. Психология личности. Т.2. Хрестоматия. – Самара: Издательский Дом «Бахрах», 1999. – 544 с.
18. *Уёмов А.И.* Вещи, свойства и отношения. – М.: Изд-во АН СССР, 1963. – С. 5 — 33.
19. *Чурюмов С. И.* Альтернативный взгляд на функционирование модели «А» // СМиПЛ. – 2000. – № 2.
20. *Юнг К. Г.* Психологические типы. – М.: Прогресс-Универс, 1996. – 716с.

Статья поступила в редакцию 17.01.2022 г.