

© 1996

Букалов А.В.

О МЕХАНИЗМЕ ФОРМИРОВАНИЯ ФУНКЦИЙ ИНФОРМАЦИОННОГО МЕТАБОЛИЗМА

В ПРОЦЕССЕ РОЖДЕНИЯ ИНДИВИДУУМА* (введение в психоаналитическую соционику)

Соционический психоанализ показывает, что тип информационного метаболизма Юнга-Майерс-Бриггс-Аугустиновича формируется на основе родовых переживаний (базовых перинатальных матриц по С.Грофу).

Ключевые слова: соционика, тип, информационный метаболизм, психоанализ, перинатальный, трансперсональная психология, сверхсознание, бессознательное, история

Содержание

_ 1О четырех эволюционных стадиях развития.....	9
БПМ-I и квадра б	25
БПМ-II и квадра в	27
БПМ-III и квадра г	28
БПМ-IV и квадра д	32
_ 2Причины, обуславливающие стремление людей к дуализации, квадризации и т.п.	13
Модель формирования функций в квадре	15
Сексуальная программа в квадрах и перинатальные матрицы	17
Предрасположенность к типу ИМ и генетика	19
Трансперсональные праформы психических функций	20
Соционика и структура психики.....	21
Послесловие	23

Причины, обуславливающие стремление людей к дуализации, квадризации и т.п.

Исходя из вышеизложенных взглядов, оказывается возможным объяснить причину стремления индивида к дуализации, квадризации, октавизации и соционизации. Дело в том, что фиксация переживаний одной из перинатальных матриц определяет принадлежность индивида к квадре и предрасположенность к фиксации типа внутри квадры. До этого функции информационного метаболизма находятся в латентном состоянии, **в недифференцированном равноправном единстве**. Далее происходит дифференциация движения плода вперед, что порождает эволюционное кольцо социального прогресса, и движения вспять - реакции на движение вперед, или движение, выполняющее роль обратной связи. Движение вспять как функция сопротивления среды росту и движению плода порождает корректирующее кольцо социального прогресса. Эти два движения или кольца при рассмотрении их на зачаточном уровне можно сравнить с выделением Фрейдом двух противоположных составляющих психики - Эроса и Танатоса. При этом Эрос, или его аналог - эволюционный поток, - преодолевает сопротивление Танатоса, или корректирующего потока, стремящегося повернуть развитие вспять, осуществляя

* - 1988 г.

функцию обратной связи. Т.е., по существу, эта схема универсальна, и ее аналоги можно найти на всех уровнях психики.

Оба потока движения, эволюционный и корректирующий, будучи единым целым в пределах перинатальной матрицы, в свою очередь распадаются на две дополнительные компоненты. Эти компоненты в свою очередь дифференцируются, и симметрия между ними нарушается.

В процессе формирования функций информационного метаболизма одна из этих компонент образует ментальный уровень психики - ЭГО и СуперЭГО. Вторая компонента подавляется или оттесняется, опускается в бессознательное, образуя витальное кольцо. Для индивида с функциями ментального, формирующимися из второй компоненты, все происходит наоборот.

Ясно, что оба эти индивида будут дуалами или дополнениями друг друга, т.к. тогда восстанавливается симметрия обеих компонент диады, симметрия ментального и витального уровней. Однако, более высокая степень восстановления симметрии - это соединение эволюционного и корректирующего потоков (колец) внутри квадры. Это не что иное, как стремление к квадризации, соединению двух диад.

Таким образом, нарушается исходная симметрия и гармония в матрице: вначале происходит разделение на 2 потока движения, дифференцирующихся в кольца социального прогресса. Далее происходит нарушение симметрии функций внутри каждого кольца. В результате этого процесса формируется психика индивида с нарушенной первоначальной симметрией функций. Отсюда понятно стремление индивида восстановить исходную симметрию путем дуализации, квадризации и т.п.

Именно это стремление психики к восстановлению первичной гармонии и симметрий всех функций на уровне перинатальной матрицы определяет духовный поиск индивида. Этот вывод находит свое подтверждение в отчете пациента, цитируемом С.Грофом. "Стремление снова восстановить состояние тотального совершенства, однажды пережитое в материнской утробе, оказывается первичной мотивирующей силой у каждого человеческого существа. Этот принцип, очевидно, лежит в основе неизбежного завершения сказок счастливым концом, так же, как и мечты революционеров об утопии, потребности артиста в принятии, одобрении и овациях, или амбициозной гонки за имуществом, статусом и славой. Мне стало ясным, что здесь лежит ответ наиболее фундаментальной человеческой дилеммы: ненасытную жажду и нужду нельзя удовлетворить любым достижением и успехом во внешнем мире. Единственным ответом остается восстановление связи с этим местом собственного ума, своего собственного сознания бессознательного. И я неожиданно понял послание многих духовных учителей, что единственная революция, могущая оказать влияние, - это внутренняя трансформация каждого человеческого существа".

Отметим, что отсутствие возможности восстановления полной симметрии психики и является причиной устремления и эволюции не только отдельных личностей, но и общества и цивилизации в целом. Здесь проявляется стремление на практике стать "всеми существующим" в виде познания, освоения окружающего мира и космоса.

"Я испытывал чувства основополагающей идентичности и единства со вселенной. Я потерял ощущение индивидуальности... и я стал всем существованием..."

Каждая квадра имеет свой вектор эволюционного движения в силу неполного восстановления симметрии в соционе. В противном случае, обществу угрожали бы неподвижность и застой. Так, противоположные друг другу квадры б и г, в и д стремятся друг к другу (октавизация).

Дело в том, что блоки ЭГО и ИД квадр б или в являются блоками СуперЭГО и СуперИД квадрат г и д соответственно. И наоборот, блоки ЭГО и ИД квадрат г и д являются блоками

СуперЭГО и СуперИД квадрат б или в.

Для квадраты б это выражается в переходе от осознания блоком ЭГО более совершенного состояния и стремления к нему, к действиям, часто революционным, с целью достижения этого состояния. Яркий пример этому - К.Маркс (ИЛЭ).

И обратно: переход от ЭГО к СуперЭГО, к действию в квадрате г - это восприятие блоком ЭГО опасностей, динамики мира, приводит к стремлению изменить существующее положение мирным путем, самосовершенствованием. Пример этому - Л.Н.Толстой (СЭЭ).

Квадрата в пропагандирует, "играет роль" гармоничного существования квадраты д, но блоки ЭГО и ИД действуют описанными ранее способами.

Квадрата д "играет роль" замкнутости и безысходности (блоки СуперЭГО и СуперИД), существуя в то же время вполне гармонично. В связи с этим, достаточно вспомнить произведения и жизнь Ж.П.Сартра (СЛИ).

Модель формирования функций в квадрате

Рассмотрим на перинатальном уровне процесс формирования выбора ведущих функций. Функции блоков ЭГО и ИД квадраты б в модели А являются функциями блоков СуперЭГО и СуперИД квадраты г, и наоборот; такое же соотношение справедливо для квадратов в и д, поскольку б и г, в и д - ортогональные квадраты.

Так, например, в квадрате б функции информационного метаболизма блока ЭГО - ▲1, ■2, □3, ○4, - противоположны функциям блока ЭГО квадраты г или СуперЭГО квадраты б - △5, ⊞6, ■7, ●8.

Более того, это попарно несовместимые функции (▲9 - ●10, ■11 - ■12, ○13 - △14, □15 - ⊞16). Здесь можно отметить глубокую аналогию с принципом дополнительности или принципом неопределенности в квантовой физике. В рамках голографической, квантомеханической модели мозга (описанной автором в другой работе [1]) оказывается возможным отождествить интуицию с волновой компонентой функции информационного метаболизма, а сенсорику - с корпускулярной для правого полушария мозга, эмоции - с непрерывной, волновой компонентой и логику - с корпускулярной дискретной компонентой для левого полушария.

Тогда возникают следующие аналоги принципа неопределенности для психических функций мозга:

$$\begin{aligned}dD(\bullet 17) \cdot dD(\blacktriangle 18) &\geq C \\dD(\circ 19) \cdot dD(\triangle 20) &\geq C \\dD(\blacklozenge 21) \cdot dD(\blacksquare 22) &\geq C \\dD(\lozenge 23) \cdot dD(\square 24) &\geq C,\end{aligned}$$

где D - мера в математическом смысле, или степень проявления, степень развитости функции. Она, вероятно, может быть измерена по уровню энергетической активации китайских меридианов, связанных с функциями информационного метаболизма; C - некоторая константа, аналог постоянной Планка ħ.

Т.е., существует ортогональность функций ЭГО и СуперЭГО, ИД и СуперИД в квадратах или ортогональность функций ЭГО в квадратах б и г, в и д.

Таким образом, возникает следующая картина формирования принадлежности типа к одной из ортогональных квадратов, б или г, в или д: доминирующее переживание, или доминирующий импринтинг, одной из перинатальных матриц формирует функции сверхсознания, дифференциация и ограничение которых дает функции блока ЭГО (до этого все функции находились в латентном состоянии), а блок или ветвь конкурирующих с ней функций оказывается частично подавленным, оттесненным в более нижние слои бессознательного, образуя СуперЭГО,

контактные ролевые функции и функции цензуры или уязвимые, наиболее "энергоемкие" функции.

Под влиянием фаз клинических родов симметрия изначальной пары однородных функций эволюционного и корректирующего потоков нарушается, разделяясь на две ортогональные. Эти функции, в свою очередь, дифференцируются на некоторые группы функций, соответствующие типам квадры. Далее происходит дифференциация функций типа в процессе развития ребенка, т.е. этот процесс, в значительной степени, связан с психодинамическим, фрейдовским уровнем, хотя на перинатальном или ранковском уровне закладывается предрасположенность к типу.

Блоки СуперЭГО, СуперИД оказываются гораздо менее развитыми, а это сказывается на уязвимости функций этих блоков. Отсюда понятное стремление индивида, диады и квадры в целом к развитию этих функций, что приводит к потребности контактировать с представителями ортогональной квадры. Этот механизм сближения и может быть интерпретирован как стремление восстановить изначальную симметрию ортогональных квадр б, г и в, д. Что касается стремления октав к единству в рамках всего социона, то оно вытекает из наличия эволюционного и корректирующего колец социального прогресса, объединяющих все четыре квадры.



Рис.4. Квадры: 1 - б, 2 - в, 3 - г, 4 - д

На основании намеченной картины формирования функций информационного метаболизма, рассмотрим целиком механизм формирования типов и их функций. Первичная недифференцированная психика разделяется на две ветви - эволюционирующую и корректирующую, которые, в свою очередь, распадаются на ортогональные функции в результате прохождения стадий клинических родов. При этом выделяется доминирующая пара ортогональных блоков, фиксация - импринтинг - одного из которых, в результате наиболее

интенсивного перинатального переживания определяет принадлежность индивида к квадре за счет формирования доминирующих блоков ЭГО, ИД путем подавления других блоков, частично - для ортогонального, что образует СуперЭГО и СуперИД, и почти полное подавление для блоков других функций.

Далее, в рамках квадры или БПМ формируются ветви - функции зеркальных и активационных отношений или, на языке Фрейда, функции Эроса и Танатоса. Каждая из этих ветвей разделяется на 2 дополнительные. Общий механизм нарушения симметрии при формировании типа представлен на рис.4.

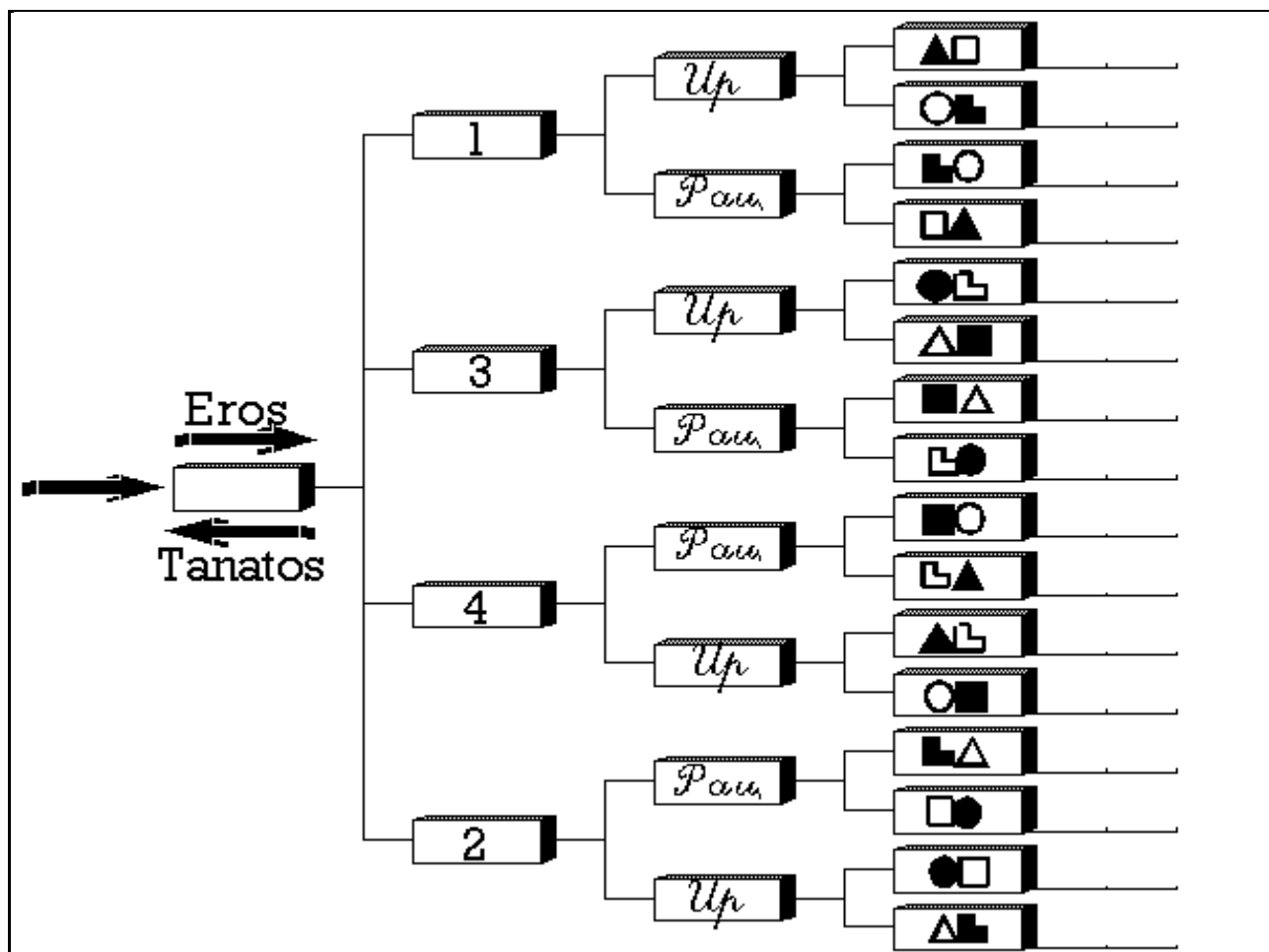
Так происходит фиксация одного из 16 типов информационного метаболизма (или одного из 2^N подтипов на психодинамическом уровне).

Сексуальная программа в квадрах и перинатальные матрицы

Одним из наиболее весомых доказательств соответствия квадр и перинатальных матриц является то, что ТИМы квадры имеют единую сексуальную программу (общность или единый паттерн, сходство ласк при половом общении). Члены квадры являются наиболее сексуально совместимыми партнерами. При этом, характер сексуальной программы соответствует одной из четырех стадий родов, а движения и тип ласк партнеров отражают подсознательное стремление испытать и пережить состояние соответствующей фазы родов.

По каждой из БПМ формируются фрейдовские эрогенные зоны, что определяет характер потребностей индивида в этой сфере.

Сексуальная программа квадры б характеризуется нежными прикосновениями. В диаде ИЛЭ - СЭИ, например, партнеры "любят друг друга кожей", как бы растаивают в объятиях друг друга[1]. Такое поведение выражает бессознательное стремление партнеров испытать спокойное эмбриональное состояние первой перинатальной матрицы, описанное выше. Этот вывод полностью подтверждается описанием С.Грофа:

"В отношении фрейдовских эрогенных зон для положительных аспектов БПМ-1 я нахожу соответствие, с одной стороны, в биологическом и психологическом состоянии, при котором нет напряжения ни в одной из них, а частичные стремления удовлетворены. С другой стороны, удовлетворение потребностей, ощущаемое в этих зонах (насыщение голода, ослабление напряжения уринацией, дефекацией, сексуальным оргазмом или родами ребенка) может вести к поверхностному и частичному приближению к свободному от напряжения экстастическому переживанию, описанному выше".

Что касается БПМ-II, С.Гроф пишет:

"Относительно фрейдовских эрогенных зон эта матрица, очевидно, связана с состоянием неприятного напряжения во всех зонах. На оральном уровне - это голод, жажда, болезненные стимулы. На анальном - задержка дефекации. На уретральном - задержка мочеиспускания. Соответствующие феномены на генитальном уровне - это сексуальная фрустрация и интенсивные напряжения, так же как и боли, переживаемые матерью на первой стадии родов. Если мы рассматриваем всю поверхность кожи как эрогенную зону, мы можем включить сюда также и физическую боль и неприятные ощущения в различных частях тела".

В соответствии с этим, партнеры из квадры в сильно стискивают, сдавливают, иногда чуть ли не душат друг друга, стремясь пережить описанные ранее состояния БПМ-II. Отсюда характерный для квадры в подсознательный садизм, иногда проявляющийся в явном виде у акцентуированной или деградировавшей личности. Пример - Берия Л.П. В связи с этим, можно вспомнить трагедию Шекспира: Отелло душит Дездемону. Известен факт, что две

девушки-подростка из квадры в развлекались тем, что душили друг друга полотенцем, сдавливая им шею. Им это очень нравилось. Их подруге ИЛЭ подобные "увеселения" по вкусу не пришлись.

Представители квадры в скоры на расправу со своими оппонентами, особенно это касается диады ЭИЭ - ЛСИ (достаточно вспомнить террор Л.Д.Троцкого во время гражданской войны или сталинизм). Склонность решать все проблемы насильственным путем - это не что иное, как проекция состояния ребенка в закрытой матке.

Сексуальная программа квадры г весьма динамична и характеризуется акробатичностью движений партнеров. Вот что отмечает С.Гроф:

"Относительно фрейдовских эрогенных зон БПМ-III, очевидно, связана с такого рода активностью, которая ведет к внезапному облегчению и релаксации, наступающим после длительного периода напряжения. На оральном уровне - это акт жевания и глотания (но также прекращение неприятных ощущений в желудке после рвоты), на анальном и уретральном - это процесс дефекации и уринации после продолжительной задержки. На генитальном уровне мы можем обнаружить удивительные параллели между этой матрицей и первой стадией сексуального оргазма, так же, как и процессом родов. Эротизм - вроде интенсивного раскачивания и прыжков у детей, гимнастика и акробатика также явно связаны с БПМ-III.¹ По крайней мере определенная часть агрессии во всех эрогенных зонах, очевидно, может быть выведена из БПМ-III. Оральная агрессия со стискиванием жевательных мускулов может быть прослежена вплоть до фрустрации переживаний ребенка в родовом канале, где его челюсти сжимаются внешним давлением. Можно продемонстрировать и существование тесной связи между этой матрицей и анальной, уретральной и фаллической агрессией. Рефлекторная уринация и даже дефекация, как у матери, так и у ребенка во время родов явно предполагают глубокую вовлеченность этих функций. Комбинация либидозных чувств и болезненных физических ощущений с крайней агрессией в этой фазе, очевидно, является главным корнем более поздних мазохистических и садистских наклонностей".

Ясно, что последнее замечание С.Грофа относится к акцентуированным личностям.

Сексуальная программа квадры д включает в себя игривое поведение, смех, движения, соответствующие фазе релаксации². Здесь опять проявляется родство квадр б и д, однако сексуальная программа квадры б соответствует фазе прелюдии, подготовки сексуального акта. По мнению С.Грофа, БПМ-IV соответствует переживанию ухода от опасности. Он отмечает:

"что касается фрейдовских эрогенных зон, эта матрица отвечает на всех эволюционных уровнях состоянию удовлетворения, сопровождающему активность, разряжающую или снижающую напряжение. На оральном уровне - это удовлетворение жажды и голода (или прекращение сильной тошноты путем рвоты) или удовольствие от сосания, или в результате орального разрушения объекта. На анальном уровне - это удовлетворение, сопровождающее дефекацию, на уретральном - облегчение, вызванное опорожнением мочевого пузыря. Соответствующим феноменом на генитальном уровне является релаксация, немедленно следующая после оргазма. У женщин это также удовольствие,

¹ А также и альпинизм для ЛИЭ.

² - ЛСЭ, у которого больше энергии, но меньше творчества, раскачивает застенчивого ЭИИ; он менее сдержан, чем СЛИ, который, экономя энергию, проявляет больше творчества, и вместе с ИЭЭ смотрит на это как на высокое искусство. Для ИЭЭ характерны извивающиеся, кокетливые "кошачьи" движения; стимулы извне: фильмы, литература; слабая сторона - жалость, партнер может добиться успеха, рассказывая о своих страданиях, тогда ИЭЭ чувствует себя нужным, способным принести облегчение.

связанное с родами детей".

Соотнесение описанных ощущений с квадратными признаками безусловно углубляет понимание состояний и влечений человека в рамках соционики. По-видимому, это представляет значительный интерес для сексологии и сексопатологии.

Отметим также, что если функции информационного метаболизма связаны с китайскими меридианами, а те, в свою очередь, с внутренними органами, то формирование описанных эрогенных зон (а также чакр) влияет на формирование степени активности этих меридианов.

Предрасположенность к типу ИМ и генетика

Что касается соотношения генетической предрасположенности, обстоятельств клинических родов и последующего развития ребенка, можно сказать следующее. Генетическая программа индивидуума достаточно широка и включает в себя вариации, отвечающие, по-видимому, всем возможным типам. Однако условия внешней среды, начиная с момента зачатия (оплодотворения яйцеклетки), такие как химическая среда, влияние электромагнитных и других полей, включая гео- и гелиодействия (типа феномена Чижевского-Вельхова), условия роста эмбриона и прохождения клинических родов, выбирают и фиксируют для реализации именно тот участок генетической программы, который наиболее соответствует формирующемуся в данной обстановке типу информационного метаболизма. Таким образом, внешняя среда на всех уровнях организации материи - от молекулярного, космического до социального (психодинамический уровень) - последовательно нарушает симметрию генетической программы ДНК, производя выбор из набора генетических вариантов. Это аналогично, например, тому, как равнинные растения, перенесенные в горы, под влиянием внешней среды дают другие формы, т.е. измененный фенотип при неизменности генотипа.

Что касается понятия "внешней среды" для зародыша, то оно, как следует из ЛСД-сеансов, имеет весьма широкий спектр. ЛСД-испытуемые описывают влияние на эмбрион кармических, космобиологических сил, электромагнитных и других полей, родовой памяти, коллективного бессознательного, архетипов Юнга и т.п. При этом базисом психодинамического фрейдовского уровня является базовая перинатальная матрица. В свою очередь, основанием для БПМ является "кармическая матрица", действующая через упомянутые выше влияния. Т.е. можно сказать, что "законы кармы" со значительной степенью вероятности, а может быть, - однозначно, - задают жизненную ситуацию индивида и его окружения, т.к. контролируют и охватывают, по-видимому, все наблюдаемое пространство-время, или мир Минковского. С этим явлением, по-видимому, и связаны коллективное бессознательное Юнга, родовая память и др.

Рассмотрение этих психических феноменов в рамках физической картины мира будет дано нами в другой работе.

Отметим только, что сказанного выше достаточно, чтобы объяснить, почему, согласно С.Грофу, "законы реинкарнации тесно связаны, но в действительности независимы от биологической линии субъекта и генетической передачи идиоплазмы. Назначение индивидуальной духовной сущности к особому физическому телу происходит во время зачатия согласно ее кармическому прошлому, этот выбор обходит законы наследственности и генетики".

Разрешение этого парадокса очевидно. Рассмотренные выше молекулярные, космические и другие влияния образуют внешнюю среду или фильтр, который производит выбор на генетическом уровне в момент зачатия. Этот кармический паттерн охватывает не только индивида, но и его окружение в пространстве и во времени, воспроизводясь на последующих уровнях - перинатальном, психодинамическом и др. Очевидно, он связан с определенной частью в иерархии коллективного бессознательного. В некотором смысле, жизнь индивида и его

окружения может быть определена как проекция этого паттерна. Отсюда - кармические паттерны охватывают не одного индивида, а целые группы, общества в пространстве-времени. При этом, очевидно, существует соответствующая иерархия кармических паттернов. Такой подход к понятию вневременной кармической матрицы, связанной, очевидно, с четырехмерным миром Минковского, согласуется с наблюдениями С.Грофа.

Так, по С.Грофу, после разрешения в ЛСД-сеансе кармического паттерна индивидуума изменения происходят не только в жизни этого индивидуума, но и в жизни, в поведении других людей, являющихся частью этого кармического паттерна. Отсюда С.Гроф заключает: "Эти необычные совпадения, наблюдаемые в работе с ЛСД, включающие в себя переживания прошлых воплощений, очевидно, указывают на то, что события в сеансах являются частью более широкого паттерна, масштаб которого выходит за пределы энергетического поля индивидуума".

Таким образом, понятие внешней среды, выбирающей вариант считывания генетической программы, условия клинических родов, формирования психических функций индивида, условия окружения ребенка и, более, - всей человеческой жизни - определяются на всех уровнях функциями кармической матрицы или паттерна, который, в свою очередь, базируется на матрице (Astral), охватывающей весь Космос или Вселенную и выражающей ее как единое целое.

При этом степень неопределенности, возникающая на одном уровне и разрешающаяся в течение жизни индивидуума, на более высоком уровне уже разрешена (в соответствии с теоремой Геделя).

Трансперсональные преформы психических функций

I. Согласно С.Грофу, в ЛСД-сеансах расширение переживания в рамках "объективной реальности" дает следующие феномены:

1. Временное расширение сознания:

1.1. Эмбриональные переживания и переживания плода.

1.2. Опыт предков.

1.3. Коллективный и расовый опыт.

1.4. Филогенетический (эволюционный) опыт.

1.5. Переживания прошлых воплощений.

1.6. Предвидение, ясновидение, ясновыслушивание и "путешествия во времени".

2. Пространственное расширение сознания:

2.1. Выход за пределы ЭГО в межперсональных отношениях и переживание дуального единства.

2.2. Отождествление с другими личностями.

2.3. Групповое отождествление и групповое сознание.

2.4. Отождествление с животными.

2.5. Отождествление с растениями.

2.6. Единство с жизнью и со всем творением.

2.7. Сознание неорганической материи.

2.8. Планетарное сознание.

2.9. Экстрапланетарное сознание.

2.10. Внетелесные переживания, перемещающееся ясновидение и ясновыслушивание, "пространственные путешествия".

3. Пространственное сужение сознания: сознание органа, ткани, клетки.

II. Расширение переживания за пределы "объективной реальности" порождает следующие феномены:

- 1.Спиритуалистический и медиумистический опыт.
- 2.Переживание встречи со сверхчеловеческими духовными существами.
- 3.Опыт в других вселенных и встреча с их обитателями.
- 4.Архетипные переживания и сложные мифологические эпизоды.
- 5.Опыт встреч с различными божествами.
- 6.Интуитивное понимание универсальных символов.
- 7.Активация чакр и подъем змеиной силы (Кундалини).
- 8.Сознание Универсального Ума.
- 9.Суперкосмическая и Метакосмическая Пустота.

Группа переживаний в рамках "объективной реальности" относится к предперинатальным переживаниям. Перинатальный уровень переживаний соотносится со сверхсознанием, по большей части для ментального блока. Его можно обозначить как аналог ментального блока в рамках бессознательного. Тогда предперинатальные переживания в рамках "объективной реальности" можно соотнести с витальным блоком более общего бессознательного. Конкретная структура психики, возникающая в результате такого отождествления будет рассмотрена в следующем разделе.

Отметим также, что группу расширения переживаний за пределы "объективной реальности", перечисленных выше, можно с некоторой долей осторожности соотнести с группой праформ психических функций. Так, переживание Суперкосмической и Метакосмической пустоты, как антипода всего существующего, можно интерпретировать как праформу интуиции потенциальных возможностей, ▲25*.

Сознание Универсального Ума как абсолютной и обычно непознаваемой реальности есть ни что иное как праформа объективной логики □26*.

Переживание активации чакр и подъема потока духовной энергии можно обозначить как праформу волевой, энергонасыщенной сенсорики ●27*.

Переживания встреч с различными божествами, например, тьмы и зла, соотносятся с праформой этики отношений - ⊐28*. Интуитивное понимание универсальных символов и сложные геометрические построения связаны, по-видимому, с праформой эстетической сенсорики - ○29*. Переживания других вселенных, их динамики, встречи с их обитателями относятся, по-видимому, к праформе динамической, субъективной логики - ■30*. Переживания встреч со сверхчеловеческими духовными сущностями вплоть до полного слияния и отождествления с ними можно связать с праформой субъективных эмоций - ▣31*. К сеансам вневременных спиритических и медиумных переживания относится, по-видимому, праформа интуиции времени - △32*.

Соционика и структура психики

В результате проведенного анализа, возникает возможность построения структуры бессознательного психического, отдельные аспекты которой рассматривались в различных разделах.

Как уже отмечалось, элементы перинатального уровня переживаний образуют сверхсознание, или базис ментального уровня. Это связано с тем, что блоки ментального и витального уровня асимметрично погружены в массив бессознательного. Этот массив, в свою очередь, состоит из перинатального (Per_{ment}) и предперинатального (Per_{vital}) уровней. Поэтому функции витального уровня, будучи глубже "погружены" в бессознательное, частично "вытесняют" функции перинатального бессознательного, оно поднимается и охватывает ментальный уровень,

блок ЭГО, оказываясь его сверхсознанием. Соответственно, функции витального кольца оказываются частично погруженными в предперинатальный уровень, "сверхвитальный", и находятся с ним в равновесии. Отсюда, витальный блок совместим с охватывающим его уровнем, переживаемым как филогенетический, эволюционный опыт, отождествление с людьми, животными, растениями, жизнью и т.д. Сюда же входят и сознание органов, клеток, молекул ДНК и др.

К этим блокам примыкает астральный (Astral) уровень, соответствующий переживаниям индивида как выход за рамки "объективной реальности" с рассмотренными выше праформами психических функций, соответствующих переживаниям.

При этом, уровень архетипов оказывается связанным с Per_{vital} , в котором находится блок СуперИД. Уровень СуперИД и, в особенности, Per_{vital} оказываются тесно связанными с инстинктами различного рода. Таким образом архетипы, в полном соответствии с К.Г.Юнгом, находятся в связи с инстинктами, ограничивающими стремления Id, Per_{id} и т.д. Уровни Id, Per_{id} , вплоть до клеточного, молекулярного, погружены в астральный (Astral) уровень, являющийся его "сверхсознанием" и воздействующим на него. Это подтверждается отчетами ЛСД-испытуемых (при достижении ими стадии трансперсональных переживаний), сообщающих о воздействии космических (Astral) сил на молекулярно-клеточном уровне, что и рассматривалось ранее.

Возникает следующая картина (рис.5, 6)



Рис.5.



Рис.6.

Отметим, что все матрицы или блоки фрактальны, разделяясь, в свою очередь, на подсистемы аналогичных функций. Поэтому кармические законы на уровне Astral блоков охватывают целые группы индивидуумов, т.е. находятся в тесной связи с коллективным бессознательным. Функции Astral блоков, такие, как \blacktriangle_{35^*} , \bigcirc_{36^*} и др. уже соотносятся собственно с пространством, временем, энергией и т.д., образуя некоторый слой (расслоение) над этими физическими пространствами.

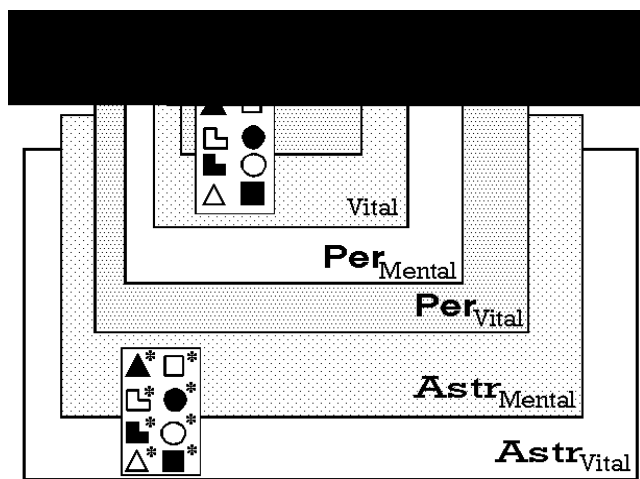
Фрактальный закон б-в-г-д действует на всех уровнях, от космического, астрального до перинатального, до законов функционирования ментального и витального колец.

Аналогичная закономерность проявляется и в фазах жизни человека:

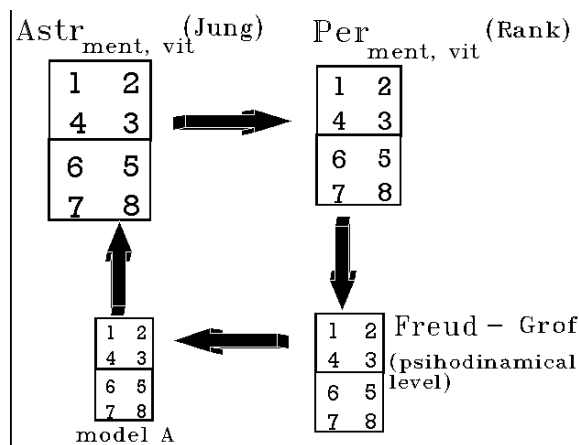
фаза б - период до 5 лет;

фаза в - период от 5 до 14-16 лет, формирование интеллекта /по Пиаже/;

фаза г - репродуктивный период - 16-50 лет;

фаза д - фаза медленного угасания, старости.

В свою очередь, фаза б делится на 4 фазы, связанные с БПМ.

Фазы б, в, г, д в развитии общества, государства характеризуются сменой квадр. В рамках

эволюции этноса - по теории Л.С.Гумилева - также выделяются четыре стадии, описываемые рис.1,2, которые отражают динамику отклика системы на возмущающее воздействие. Соответственно, фаза формирования этноса совпадает с фазой б, фаза становления государственности и окостенения бюрократических структур - с фазой в, фаза ломки старых структур - с фазой г, фаза упадка этноса - с фазой д.

Здесь, пожалуй, заканчивается исследование бессознательного с позиции психологии и начинается исследование с позиций новой физики, естественным образом включающей и описывающей психические и биологические явления в рамках картины Вселенной.

Послесловие

1.

Обыденному сознанию трудно смириться со многими научными фактами от теории относительности и квантовой теории в физике до психоанализа и концепции бессознательных процессов в психологии. В последнем случае, от этого не застрахованы и сами психологи. И это не удивительно, ибо здесь налицо попытка изучения, осмысления и ассимиляции одного психического процесса при помощи другого психического процесса в мозгу исследователя. Эти процессы, естественно, не совпадают. В качестве примера можно привести Б.Ф.Скиннера - представителя бихевиоризма (по типу ЭСИ). Ввиду того, что четвертая функция уязвима (у ЭСИ - это интуиция потенциальных возможностей ▲37), Скиннер отказался от изучения внутреннего мира, предпочтя схему внешнего наблюдения "стимул-реакция".

Многие школы и направления в психологии (и философии) определяются особенностями типа информационного метаболизма их основателей. Но проявление реальности, физической или психической, приемлемой для одних и неприемлемой для других, реальности, подтверждаемой фактами, от этого не изменится. И так как человечество живет в реальном мире, оно должно смотреть фактам в лицо. В противном случае оно уподобится внезапно прозревшему слепому, закрывающемуся от солнца и не желающему взглянуть на окружающий мир.

2.

Для сравнения описанных выше переживаний с типами ИМ достаточно проанализировать системы взглядов и мыслей выдающихся представителей каждого типа. Такой представитель любого типа ИМ в самых различных областях человеческой деятельности - в науке, искусстве, политике и т.д. - связан (с высокой степенью достоверности) с наиболее четкой и характеристической фиксацией соответствующего перинатального переживания, формирующего творческую установку бессознательного. Или, можно сказать, что степень чистоты проявления перинатального переживания, формирующего творческую установку бессознательного, и степень чистоты проявления перинатального ранковского уровня, не приглушенного психодинамическим уровнем Фрейда с другой установкой, порождает яркий, чистый "перинатальный тип".

3.

Перинатальный уровень, формирующий установку сверхсознания, по-видимому можно соотнести с трансцендентной функцией-фантазией. Эта функция была введена К.Юнгом [4], который писал, что фантазия соединяет все 4 функции: интуицию, логику, сенсорику и эмоции (этику). Творческое сверхсознание, не подлежащее цензуре, рассматривает и П.В.Симонов [5]. Это вытекает из того, что сверхсознание является базисом для ментальных функций.

4.

Перинатальные матрицы, по-видимому, являются проекциями определенных архетипов поведения. Человек любого типа становится выдающимся, когда его внутренняя установка совпадает с реальной ситуацией во внешнем мире (К.Юнг). Иначе говоря, эпоха требует своих творцов, которые ее и формируют, т.е. выдающихся представителей эпохи выдвигает ее собственная внутренняя потребность, или (в случае политики) складывающийся социально-экономический фон создает максимально благоприятные условия для проявления той

или иной личности. В этом смысле можно сказать, что развитие цивилизации идет по экстремуму, и мы живем в оптимальном мире, или в "наилучшем из миров", если термин "наилучший" понимать в смысле некоторого оптимума или некоторой экстремальной траектории исторического развития.

5.

Отметим, что индивидуумы "предчувствующие эпоху", их активное ядро, религиозная или политическая группировка и действующие в соответствии с ней и есть "пассионарии" Л.С.Гумилева ["Знамя", N4, 1988].

6.

Эпоха империализма I половины XX века в своей последней стадии, характеризующейся тотальной концентрацией всех экономических, социальных, идеологических и политических рычагов власти, эпоха тоталитаризма как высшая стадия империализма создала предпосылки для появления носителей идей и стремлений, ей соответствующих. Это оказались естественные группировки из представителей квадры в. В силу того обстоятельства, что бессознательные стремления квадры в обусловлены БПМ-II, сформировавшиеся авторитарные (тоталитарные) режимы во главе с представителями диады ЛСИ-ЭИЭ из эволюционного кольца социального прогресса преобразовали государственные структуры своих стран в соответствии со структурой переживаний своего бессознательного. Так, еще в 1920 г. Троцкий (ЭИЭ) предлагал всю Россию превратить в концлагерь, а всю рабочую силу страны рассматривать как солдат или мобилизованных в трудовые армии. Программа Троцкого в буквальном, открытом (экстравертном) виде была независимо реализована в Германии Гитлером (также ЭИЭ). Что касается СССР, то аналогичная программа авторитарной диктатуры и создания концлагерей была реализована в более скрытом, неявном, виде в силу интровертности Сталина. В итоге, вся Европа оказалась в тисках тоталитарных режимов: "Лагеря стали городами Новой Европы... Европа, до того разделенная, стала, в этом смысле, единой. На ее пространствах появились гигантские образования, похожие на клетки шахматной доски, колючая проволока, не зная границ, протянулась из-за Урала в мягкий климат Южной Германии... Миллионы людей жили в гигантских лагерях, не только построенных, но и охраняемых ими самими. Эта покорность говорит о новой ужасной силе, действующей на людей. Сверхнасилие тоталитарных социальных систем оказалось способным парализовать на целых континентах человеческий дух." (В.Гроссман).

Писатель дал описание обобщенного образа замкнутого пространства, концлагерных государств, порождающих состояние безысходности и ада. Нетрудно увидеть, насколько это описание совпадает с описанием родовых мук в закрытой матке. Можно сказать, что эти переживания БПМ-II, спроецированные по внешний мир, и породили эпоху фашизма с его атрибутами, тоталитарным истреблением целых народов или классов и концлагерями как проекцией из бессознательного состояния закрытой матки и родовых мук в ней. Чем обернулась реализация такой проекции - общеизвестно.

Звезды смерти стояли над нами,
И безвинная корчилась Русь
Под кровавыми сапогами
И под шинами черных марушь.

(А.Ахматова, "Реквием")

В XX веке вначале европейские, а затем и многие другие государства мира прошли эпоху тоталитарных диктатур как аналог 1-й клинической стадии родов нового ноосферного состояния земной цивилизации. Не случайно статья В.И.Вернадского "Несколько слов о ноосфере" появилась в 1945 г., а в начале 50-х годов появилась идея о "мировом правительстве", сошедшая на нет, - эпоха квадры в стала уходить, правда неравномерно для различных стран.

7.

Идеология и дух эпохи, т.е. характер информации, порожденной тем или иным типом информационного метаболизма или квадрой может воздействовать на человека и не принадлежащего к данной квадре. В связи с этим возникает вопрос: возможны ли условия активации того или иного перинатального переживания? Вот что писал В.Гроссман в романе "Жизнь и судьба": "Человеческая душа, ставшая на службу фашизму, объявила злое, несущее гибель рабство, единственным и истинным добром. Но, отказываясь от человеческих чувств, душа-предательница объявила преступления, совершаемые фашизмом, высшей формой гуманности... Страсть к самосохранению выразилась во вмешательстве инстинкта и совести. В помощь инстинкту приходит сила мировых идей. Они призывают к любимым жертвам, к любимым средствам ради достижения высочайшей цели - грядущего величия родины, счастья человечества, нации, класса, мирового прогресса. И с инстинктом жизни, наряду с гипнотической силой мировых идей, работала третья сила - ужас перед беспредельным насилием могущественного государства, перед убийством, ставшим основой государственной повседневности. Насилие тоталитарного государства так велико, что оно перестает быть средством, превращаясь в предмет мистического, религиозного поклонения, восторга. Претерпевает ли природа человека изменения, становится ли она другой в котле тоталитарного насилия? Теряет ли человек присущее ему стремление быть свободным? В ответе этом судьба человека и судьба тоталитарного государства. Изменение самой природы человека сулит всемерное и вечное торжество диктатуры государства, в неизменности человеческого стремления к свободе - приговор тоталитарному государству...".

Идеология государства или движения, сформированная пассионариями, захватывает в сферу своего притяжения множество людей, ассоциативно воздействуя на их подавленные стремления.

Таким образом, сверхнасилие и массовый гипноз идей может активировать подавленные компоненты какой-либо перинатальной матрицы, например БПМ-II. Но это может произойти только на короткое время. Поэтому "природное стремление к свободе неистребимо, его можно подавить, но нельзя уничтожить. Тоталитаризм не может отказаться от насилия. Отказавшись от насилия, тоталитаризм гибнет. Вечное, непрекращающееся, прямое или замаскированное, сверхнасилие есть основа тоталитаризма. Человек добровольно не откажется от свободы. В этом выводе свет нашего времени, свет будущего".

8.

По существу (и это - глобальная проблема социально-политического значения) возникает вопрос: люди какого типа годятся в руководители высокого ранга. Представляется несомненным одно: когда речь идет об ограничении, насилии над личностью, пусть даже "для ее блага", при административной системе и "исправительных лагерях", то речь идет о представителях квадры в. Тем более важно знать, что в группировке из представителей этой квадры, соперничающих между собой, побеждает диада ЛСИ-ЭИЭ (эволюционное кольцо социального прогресса), устраняющая корректирующее звено - диаду СЛЭ-ИЭИ. Внутри диады ЛСИ-ЭИЭ побеждает ЛСИ, склонный к диктатуре. К ней склонен родственный тип ЛИИ, но в другой форме.

9.

Таким образом оказывается возможным анализ исторических, социально-политических процессов в обществе. Отсюда ясно, какие важные выводы во всех аспектах человеческой культуры позволяет делать психоаналитическая соционика.

Л и т е р а т у р а :

- 1.Аугустинавичюте А. Дуальная природа человека,- 1983, 73с. /отдел рукописей ЦБ АН Лит.ССР/.
- 2.Аугустинавичюте А. Теория интертипных отношений,- 1982, 116 с. /отдел рукописей ЦБ АН Лит.ССР/.

3. Гроф С. Области человеческого бессознательного.- М., 1980, Всесоюзный центр переводов научно-технической документации и литературы.
4. Юнг К.Г. Психологические типы. - М., Госиздат, 1924.
5. Симонов П.В. О двух разновидностях неосознаваемого психического: под- и сверхсознание// в кн. "Бессознательное", т.IV. - Тбилиси, "Мецниереба", 1985.